

# ポリゴンスキャナ PMユニット

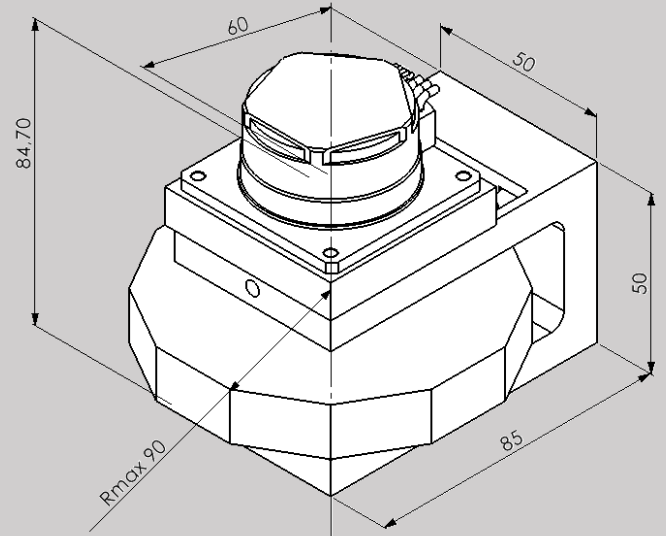

) \$\$\$ %\$\$\$` fda アパーチャ ~20 mm

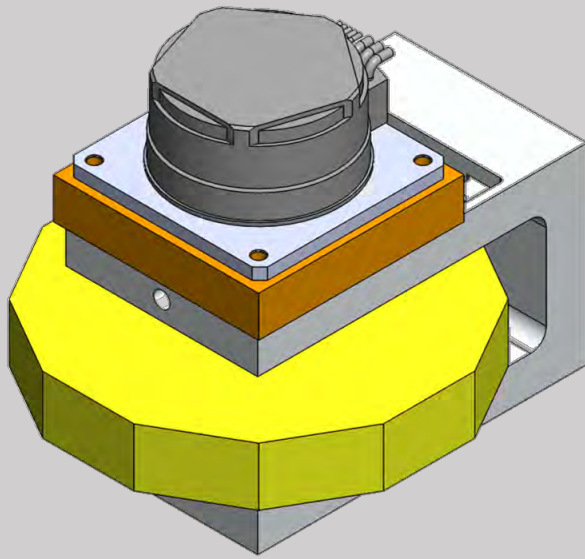

PMユニットは モーターおよびドライバを備えたカスタマイズ可能なポリゴンミラーです。コストパフォーマンスに優れ、各種レーザーシステムなどへの組み込みを想定した設計です。

## 一般仕様

	J c`hU[ Y`	%&!`" *`J 87Z` ; B8`
Dck Yf`gi dd`m`	Dck Yf`	a UI`" %\$\$\$`K`
fM`bbYV`cf`L`%&`	7i ffYbh`	a UI`")` `5`
	F`dd`Y#Bc`jY`	a UI`&\$\$\$`a J dd`
CdYfU`h`b[ `hYa dYfU`i fY`		Z`%` Z` ` \$` ` 7`
<i a` ]X`]mi`		&\$` - \$`i` fY`" <"`
K` ][ `h`		Uddfcl`" %`_ [`
G`]nY` f`@` K`   <`t`		%&\$`  ` - \$`  ` ,` )`

## インターフェース

A`Y`W`Ub`]W`	Cb`V`ch`ca` `g`]XY`	( I` A` )` h`fY`UX`YX`
8`U`H`	D@`7`	cf`W`g`h`ca`
7`ca` a` Ub`X` =>B`	cdhc!`W`i` d`Yf`	a UI` `&`a` 5`
	)` hc` &(` J`	a UI` `)` A` <n`
9`b`UV`Y`	9`B`5`	9`b`UV`Y`cb` <=>` <`
Gd`Y`Y`X`	:`F`E`	DK`A`
A`c`X`Y`	A`C`8`9`	HV`X`
:`Y`Y`X`V`U`W``C`I`H`	cdhc!`W`i` d`Yf`	a UI` `)` \$`a` 5`
	)` hc` &(` J`	a UI` `)%\$`A` <n`
Gd`Y`Y`X` `W`b`gh`Ub`h`	F`8`M`	<=>` <` ]Z`W`b`gh`"
Gd`Y`Y`X` `Z`Y`X`V`U`W`	G`D`8`	:`F`9`E` `±`Z`Y`X`V`U`W`
:`Ui` `h`g`]` b`U`	b`:`5`l` @`H`	@`C`K` `]b` `Z`J`i` `h`

LEDs	Green	Blue	Yellow	Red
ON	Power OK		RPM constant	ERROR turn off
Blinking	Motor driver power fault	USB comm.	RPM changing	Overtemp.

## 光学仕様

:`U`W`hg`	=b`X`]` ]Xi` U``bi` a` VYf`
A`UI` `)"`F`DA`	)` \$\$\$` `cf` %\$\$\$` `fda`
A`UI` `)"`@`]b`Y`g`#`g`	F`DA` `#` `*` ` ` :` 5`7`9`HG`
7`c`U`h`b`[`	Cb`f`Ye`i` Y`gh`f`l` J`Z`J` -G`Z`B`-F`Z`-F`L`
:`f`Y`Y` `5`d`Yf`h`i` f`Y`i` d`hc` &\$`a` a`	
A`UI` `)"`8`]U`a` Y`h`f`-` \$`a` a`	

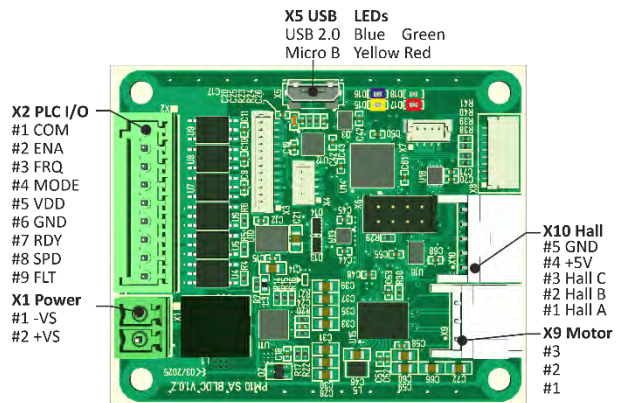

=B`g`]` b`U`g`U`f`Y` cdhc!`W`i` d`Y`X`U` ]`U`]`b`gh`7`CA`z`k` \`]`Y`  
C`I`H`g`]` b`U`g`cdYfU`h` `cb`J`8`8`Ub`X` ; B`8` `]b`  
W`b`bb`Y`V`cf`L`&`"

本PMユニットは、ご要望に応じて高精度動作の